

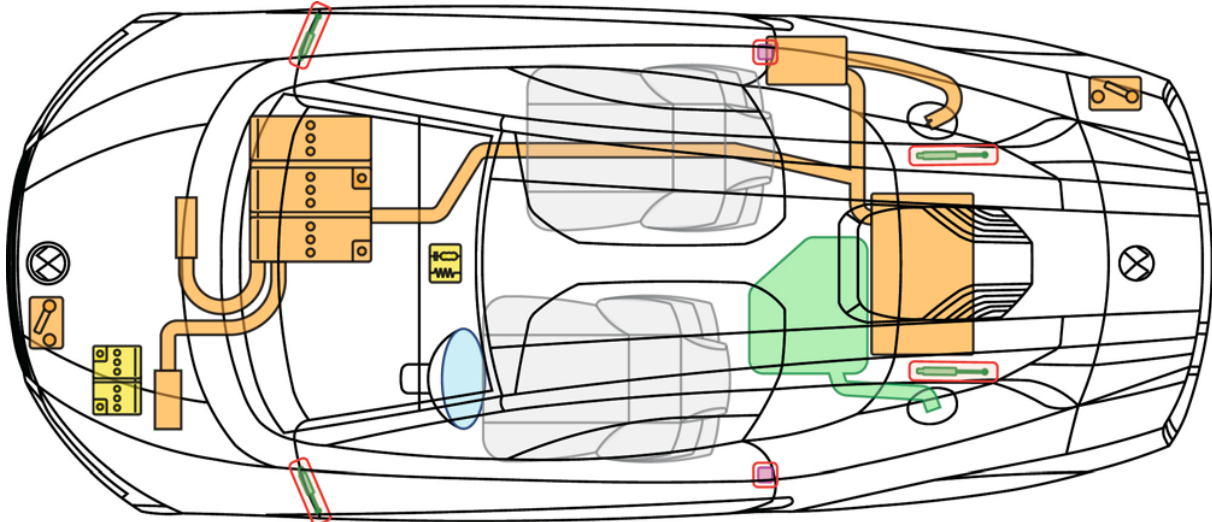

# XL1

(Europa ab 2014)







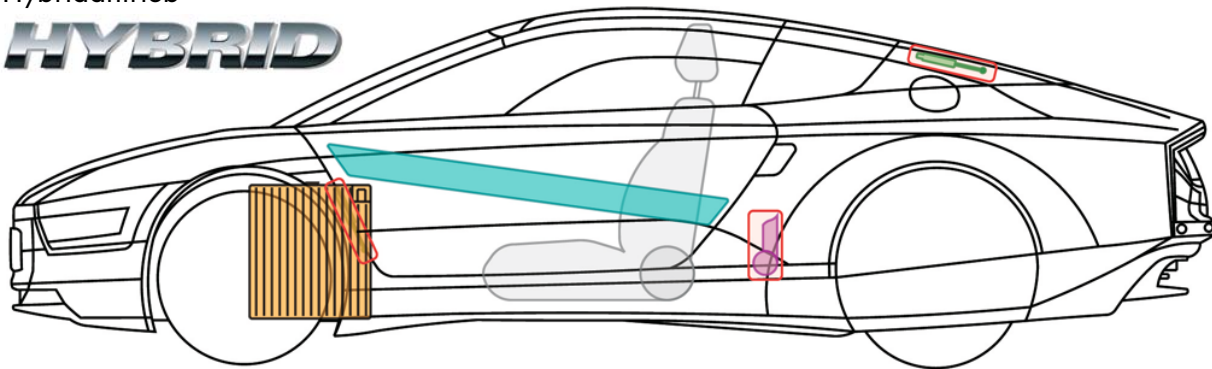





Hybridantrieb

**HYBRID**



**i** Die Karosserie des Fahrzeuges besteht aus Kohlefaser-Verbundwerkstoff.

## Legende

	Airbag		Karosserie-Verstärkung		Steuergerät		Hochvolt-batterie
	Gas-generator				12V-Batterie		Hochvolt-leitung/-komponente
	Gurtstraffer		Gasdruck-dämpfer		Kraftstofftank		Trennstelle für Hochvolt



XL1 (Europa ab 2014)



**XL1**  
(Europa ab 2014)



## Fahrzeugidentifizierung

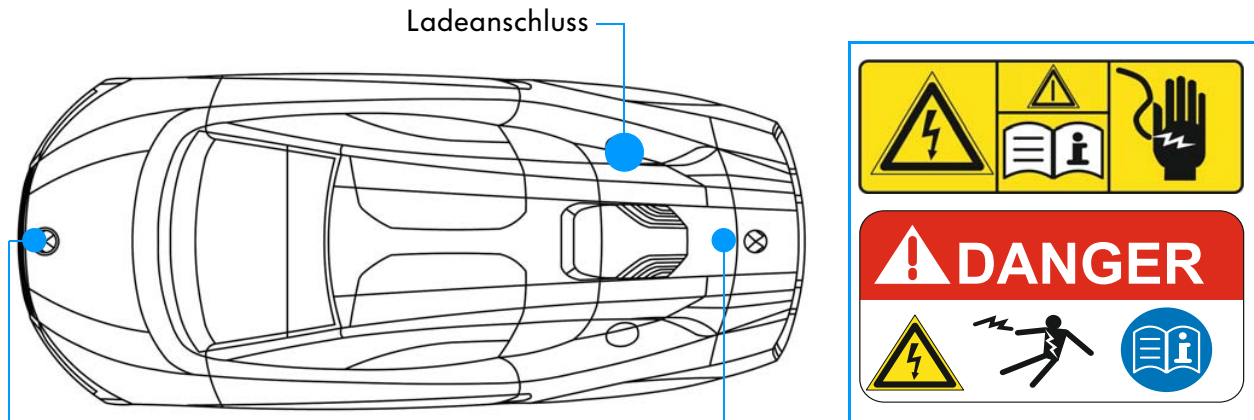

**i** Fahrzeugdesign:  
Das Fahrzeug ist einmalig in seiner Formgebung und verfügt über einen Ladeanschluss.

## Fahrzeug gegen Wegrollen sichern

1. Fahrzeug von außen gegen Wegrollen sichern.
2. Gangwahlhebel auf Stellung „P“ setzen.
3. Elektrische Feststellbremse betätigen.

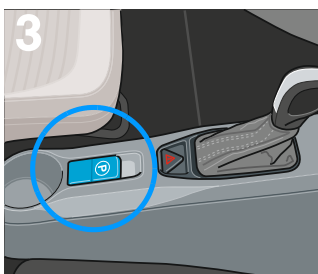

- Der Taster der elektrischen Feststellbremse in der Mittelkonsole zwischen Gangwählhebel und Getränkehalter ist mit „P“ gekennzeichnet.

X

XL1 (Europa ab 2014)



## Fahrzeug deaktivieren

### Antrieb und Hochvoltsystem deaktivieren

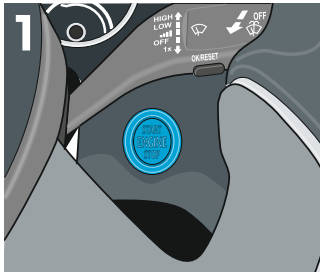

#### 1. START/STOP-Knopf drücken

- Der START/STOP-Knopf befindet sich in Fahrtrichtung gesehen rechts, hinter dem Lenkrad.

#### 2. Deaktivierung anhand der Beleuchtung des START/STOP-Knopfs kontrollieren

- Ist die Beleuchtung des START/STOP-Knopfs ausgeschaltet, ist die Fahrbereitschaft des Fahrzeugs deaktiviert.

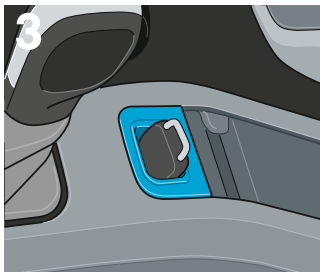

#### 3. Zündschlüssel aus dem Zündschloss in der Mittelkonsole herausziehen und mindestens 5 Meter vom Fahrzeug entfernen.

- Das Zündschloss befindet sich in Fahrtrichtung gesehen vor dem Gangwählhebel, in der Mittelkonsole.

### UND ZUSÄTZLICH

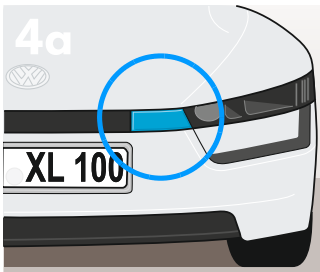

#### 4a. Rettungstrennstelle am Fahrzeug vorne trennen

- Die Rettungstrennstelle befindet sich in Fahrtrichtung links vorn, hinter einer Service-Klappe.  
**Die Service-Klappe kann von außen entfernt werden.**
- Service-Klappe entfernen.
- Rettungstrennstelle anhand der gelben Markierung lokalisieren. Die Vorgehensweise zum Trennen ist auf der Markierung beschrieben.
- 12V-Leitung gemäß der auf der Markierung vorgegebenen Vorgehensweise trennen.

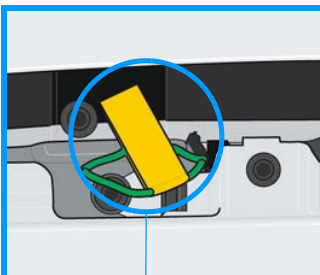



## Fahrzeug deaktivieren

### Antrieb und Hochvoltssystem deaktivieren (Fortsetzung)

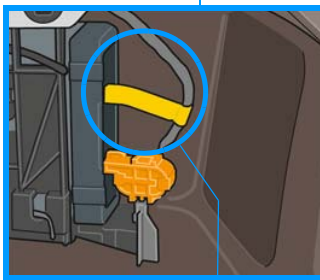
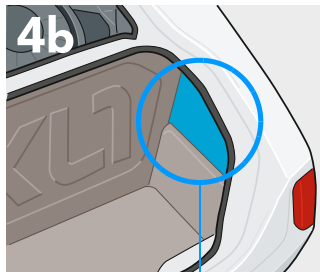

#### ODER

#### 4b. Rettungstrennstelle am Fahrzeug hinten trennen

- Die Rettungstrennstelle befindet sich in Fahrtrichtung rechts im Gepäckraum, unter einer Service-Klappe.
- Service-Klappe entfernen.
- Rettungstrennstelle anhand der gelben Markierung lokalisieren. Die Vorgehensweise zum Trennen ist auf der Markierung beschrieben.
- 12V-Leitung gemäß der auf der Markierung vorgegebenen Vorgehensweise trennen.



Innerhalb von ca. 15 Sekunden nach der Deaktivierung wird das Hochvolt-system deaktiviert. Danach ist das Hochvoltssystem, mit Ausnahme der Hochvoltbatterie spannungsfrei und die passiven Sicherheitssysteme wie Airbags und Gurtstraffer deaktiviert.

Nach Betätigung des START/STOP-Knopfs, dem Entfernen des Schlüssels und dem Abklemmen der 12V-Bordnetzbatterie sind die passiven Sicherheitssysteme wie Airbags und Gurtstraffer nach Ablauf der Entladungszeit des Airbagsteuergerätes von ca. 4 Sekunden deaktiviert.

Vor Ablauf der Entladungszeit besteht eine Gefahr der Airbagauslösung aufgrund der Beschädigung des Airbagsystems.



Bei Unfällen mit Fahrerairbagauslösung wird das Hochvoltssystem automatisch deaktiviert.

Vor jeglichen Arbeiten an einem Fahrzeug mit Hochvoltssystem ist dieses von der Ladeinfrastruktur zu trennen.



## Fahrzeug deaktivieren

### Airbag und Gurtstraffer deaktivieren

Zusätzlich besteht die Möglichkeit, die 12V-Bordnetzbatterie vom 12V-Bordnetz abzutrennen und damit die Airbags und Gurtstraffer zu deaktivieren.



Bei aktiviertem Hochvoltssystem führt das Abklemmen der 12V-Bordnetzbatterie **NICHT** zur Deaktivierung des Hochvoltsystems.



Das Deaktivieren des Hochvoltsystems **MUSS** über die Rettungstrennstellen erfolgen.

1

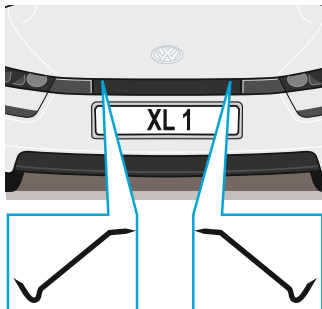
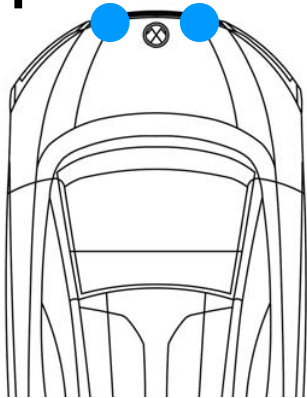

#### 1. 12V-Bordnetzbatterie an der Masseverbindung vom 12V-Bordnetz trennen

- Die 12V-Bordnetzbatterie befindet sich unter der Fronthaube.  
**Die Fronthaube ist entgegen konventionellen Fahrzeugen fest mit der Karosserie verschraubt.**
- Fronthaube mit geeignetem Werkzeug von vorn an den Verschraubungen abhebeln, bis die Verschraubungen abscheren .
- Fronthaube entfernen.
- 12V-Bordnetzbatterie lokalisieren und Masseverbindung der 12V-Bordnetzbatterie trennen.





**XL1**  
(Europa ab 2014)



## Weitere Informationen zum Fahrzeug

### Dach- und Türsystem

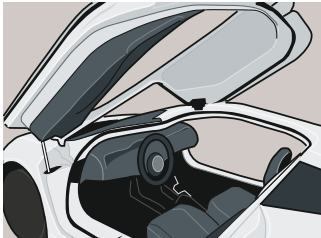

Das Fahrzeug verfügt über zwei Flügeltüren.

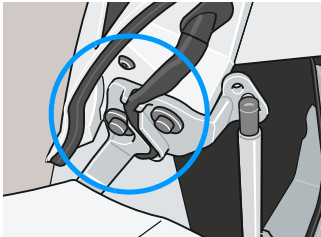

Die Flügeltüren sind mit Trennbolzen befestigt.

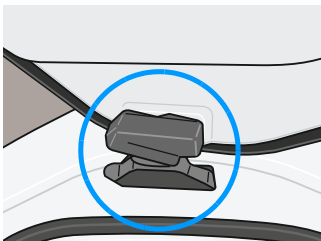

Im Crashfall (**nur bei Rollover**) werden die Trennbolzen automatisch getrennt und die Türen lassen sich entfernen.

X

XL1 (Europa ab 2014)

## An der Ladesäule angeschlossenes Fahrzeug

**Fahrzeug entriegeln. Das Ladekabel vom Fahrzeug trennen und ggf. bei schweren Unfällen das Hochvoltsystem des Fahrzeugs deaktivieren (siehe unter „Fahrzeug deaktivieren“)!**