

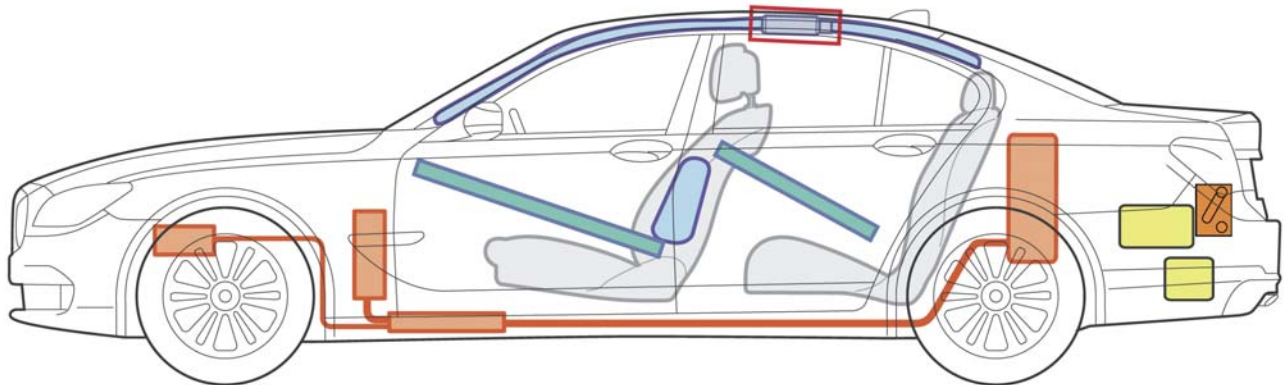

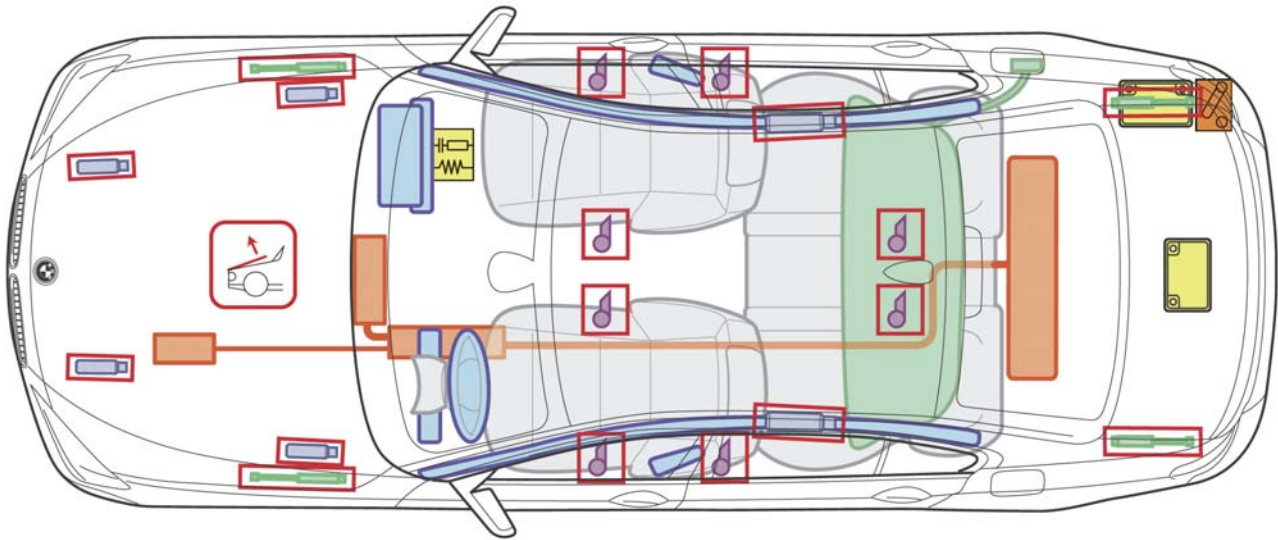

# 7er-Reihe Active Hybrid 7 F01/F02

(ab 07/2012)



## Legende

	Airbag		Karosserieverstärkung		Airbagsteuergerät		Hochvolt-Rettungstrennstelle
	Gasgenerator		Gasdruckdämpfer		12 Volt Batterie		Aktiver Fußgängerschutz
	Gurtstraffer		Kraftstofftank		Hochvolt-Bauteile		

In dieser Übersicht ist die maximale Ausstattung des Fahrzeugs dargestellt.



**Lebensgefahr!**

Hochvolt-Bauteile nicht berühren!

**Besonderheiten:**

Hochvolt-System mit Gleichspannung bis 385 Volt!

Erkennungsmerkmale und Details nachfolgend.



**Erkennungsmerkmale:**

Schriftzug "Active Hybrid 7" auf Heckklappe, Seitenwand und Einstiegsabdeckleiste vorn.

**Fahrzeug gegen Wegrollen sichern.**



Taste "P" drücken.



Schalter für elektrische Parkbremse nach oben ziehen.



### Airbag ausgelöst

Bei Unfällen mit ausgelöstem Airbag ist das Hochvolt-System automatisch deaktiviert (spannungsfrei).

### Antrieb und Hochvolt-System deaktivieren (spannungsfrei schalten) - Airbag nicht ausgelöst.

(Zündung und 12 Volt Batterien zugänglich)



### Anmerkungen:

Die Minuspole der 12 Volt Batterien und die Hochvoltrettungstrennstelle sind prinzipiell zu trennen.



Bei laufendem Motor oder aktiven Anzeigen im Kombiinstrument Taste "START STOP ENGINE" drücken, um Zündung auszuschalten.

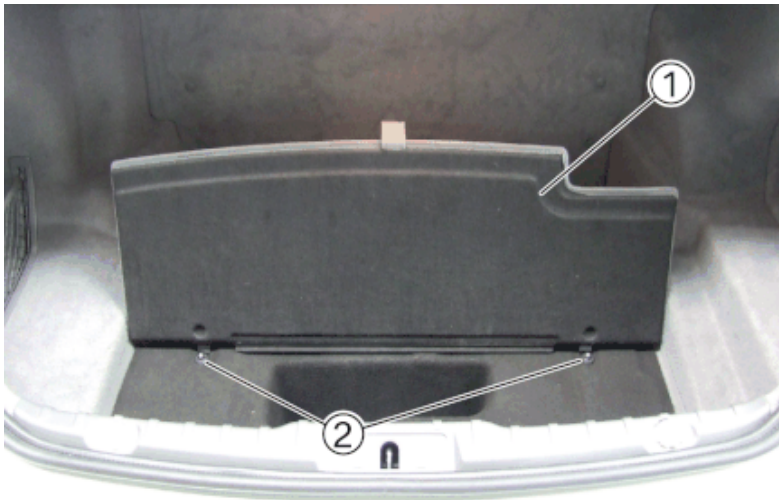

Heckklappe öffnen und Gepäckraum-Bodenverkleidung (1) hochklappen.  
Kunststoffmuttern (2) lösen und Gepäckraum-Bodenverkleidung (1) herausnehmen.

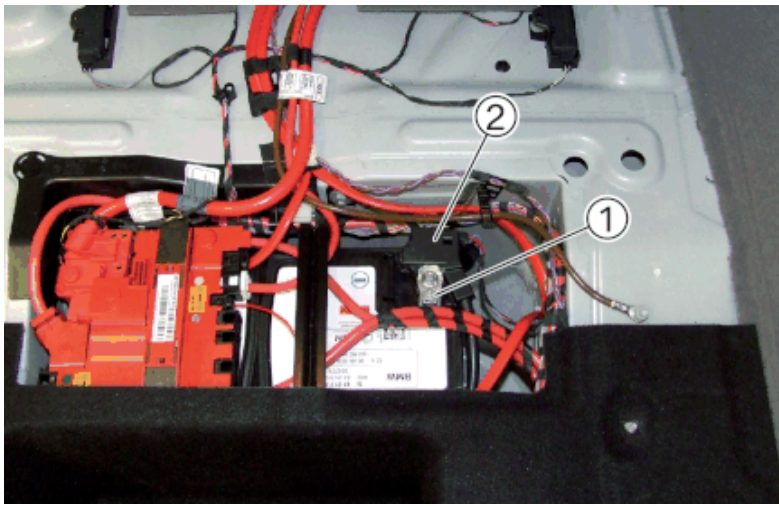

Mutter (1) lockern und Batterieminusleitung (2) nach oben abziehen.  
Batterieminuspol abdecken, um einen Kontakt mit der Batterieminusleitung auszuschließen.

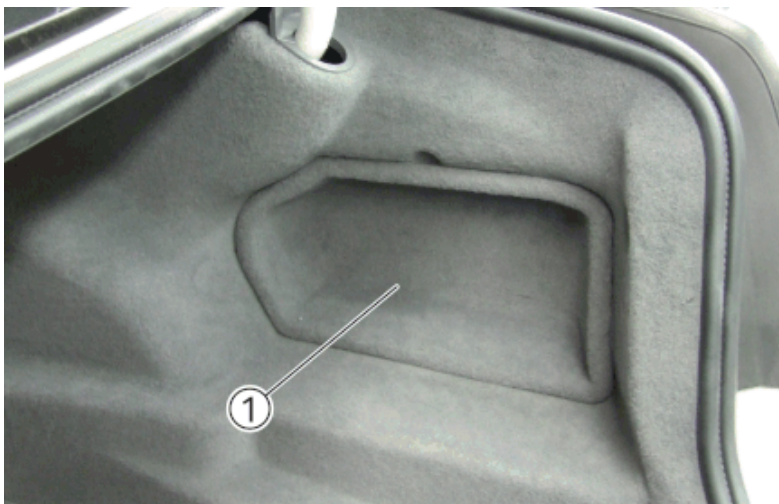

Serviceklappe (1) von Gepäckraumverkleidung rechte Seite abnehmen.

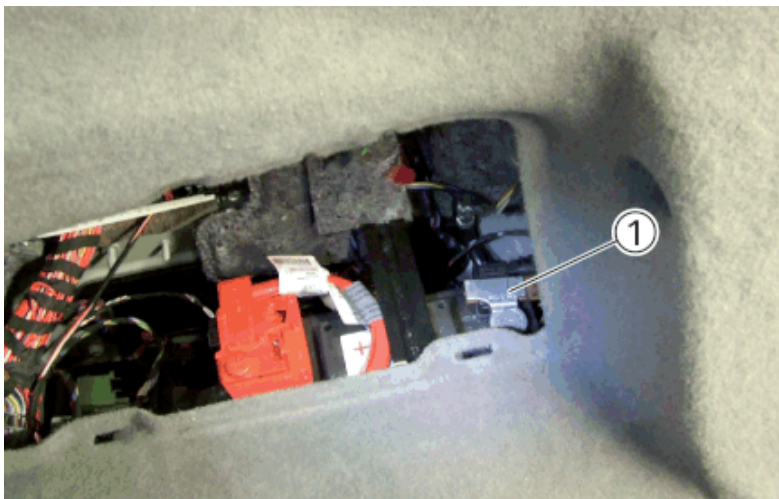

Mutter lockern und Batterieminusleitung (1) nach oben abziehen.  
Batterieminuspol abdecken, um einen Kontakt mit der Batterieminusleitung auszuschließen.

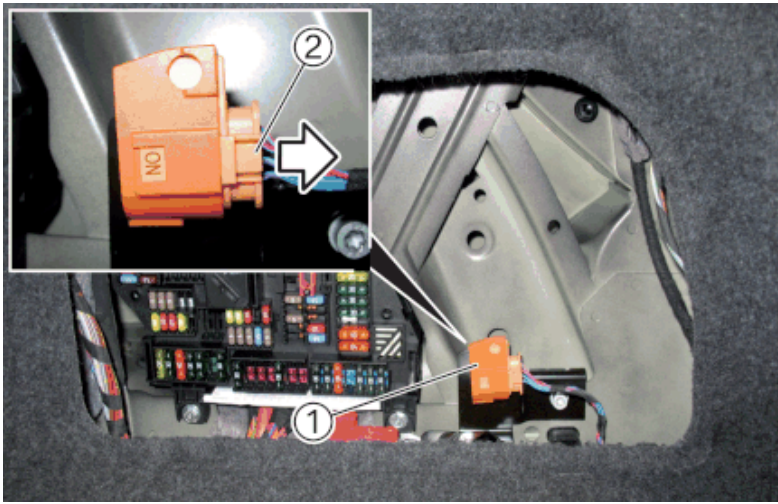

Stecker (1) für Hochvolt-Rettungstrennstelle entriegeln (2) und in Pfeilrichtung auseinanderziehen.

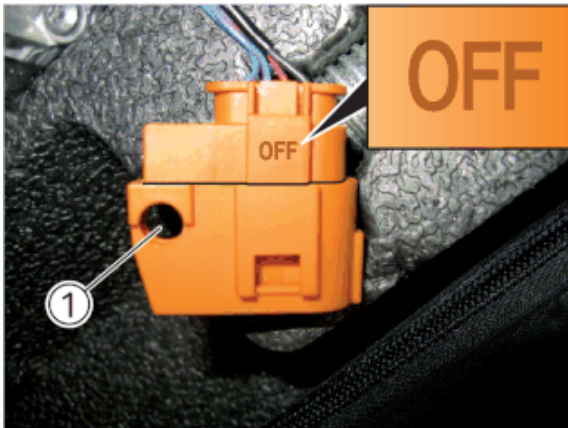

Das Hochvolt-System ist deaktiviert, wenn die Bohrung (1) durchgängig frei ist und die Beschriftung "OFF" am Stecker sichtbar ist.

Um ein unbeabsichtigtes Aktivieren des Hochvolt-Systems zu verhindern, kann durch die offene Bohrung (1) z. B. ein Vorhängeschloss montiert werden!

**HINWEIS:** Die Steckverbindung kann nicht vollständig getrennt werden.

Die Hochvolt-Batterie befindet sich unter der Gepäckraumverkleidung.

Kennzeichnung der Hochvolt-Batterie:



Kennzeichnung der restlichen Hochvolt-Bauteile:



Kennzeichnung der Hochvolt-Leitungen (1) (Isolierung / Ummantelung orange).

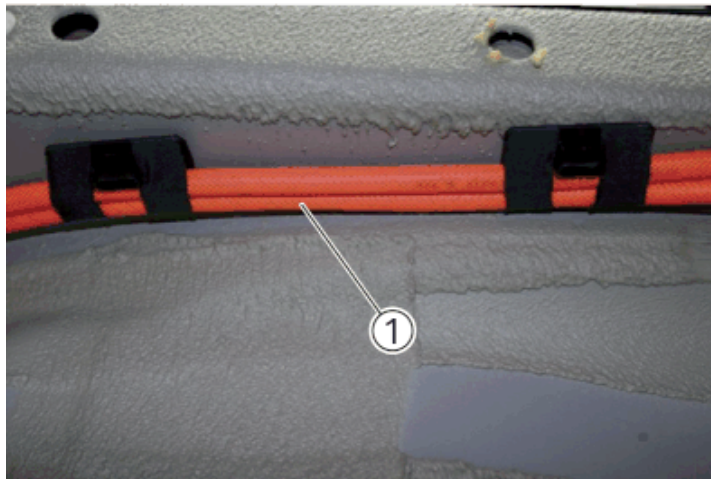

## Öffnen des Fahrzeugs

Diese Hinweise gelten ausschließlich für ausgebildete Rettungskräfte. Zusätzlich sind Kenntnisse über Funktions- und Wirkungsweise der Sicherheitssysteme sowie Fahrzeugcharakteristika notwendig.

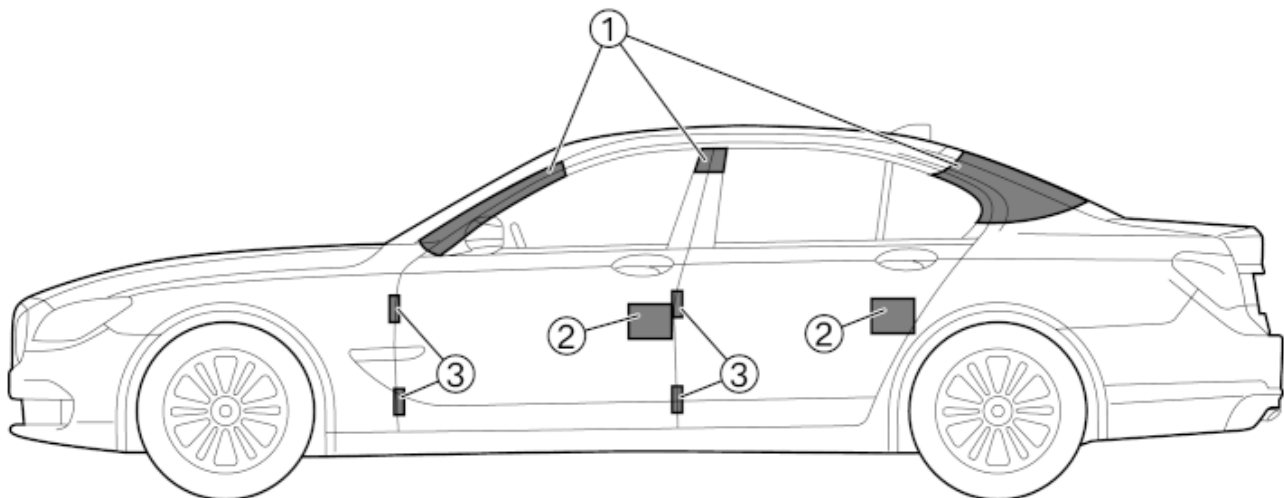

1. Die Flächen kennzeichnen die Bereiche, an denen das Dach abgetrennt werden kann.  
Voraussetzungen zum Aufschneiden der Karosserie sind moderne Hochleistungsscheren, ältere hydraulische Schneidgeräte können überfordert sein.  
Die Hochleistungsscheren sind von geschultem Personal fach- und sachgerecht einzusetzen.
2. Türschlösser
3. Türscharniere

## Wichtige Information

Die Informationen für die Einsatzkräfte sind zu beachten, siehe Rettungsleitfaden.